

IL VAC 60

DUPUY
TAILOR MADE VACUUMS

Un aspiratore monofase estremamente robusto, costruito in acciaio e rifinito con verniciatura a polvere epossidica. Compatto e maneggevole grazie ad un carrello con 4 ruote (2 pivotanti e una con freno). Il bidone di contenimento può essere ribaltato di 90°, per agevolare lo svuotamento, grazie all'esclusivo design del carrello. L'aspiratore è provvisto di serie di un cestello grigliato per la separazione dei trucioli e di un comodo rubinetto di scarico.

An extremely sturdy, single phase vacuum unit built in steel and finished with epoxy powder paint. Compact and easy to manage thanks to a carriage with 4 caster wheels (2 pivoting and 1 with brakes), the container can be tipped 90° thanks to the carriage's exclusive design. The vacuum unit is standard-equipped with a sieve basket for the separation of chips as well as a practical oil discharge valve.



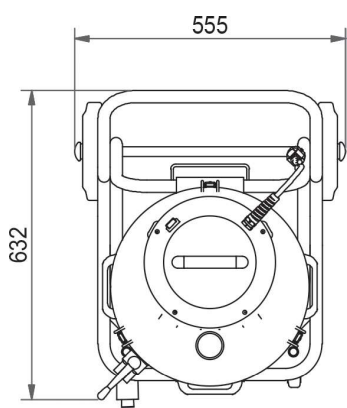
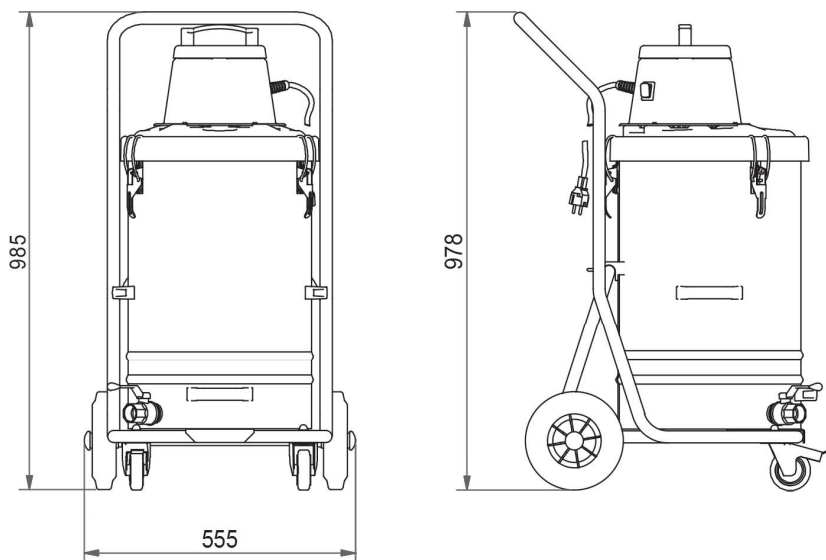

Modelli Models		OILVAC 60
Tensione Voltage	Volt	230
Potenza Power	W	1100
Tipo motore Motor type		By-pass
Depressione max. Water lift max.	mm. H ₂ O	2400
Portata d'aria max Air Flow max.	m ³ /H	180
Superficie filtrante Filter surface	cm ²	2.000
Tipo di filtro Ø Filter type Ø		Bag 400
Efficienza del filtro Filter efficiency		100 micron
Capacità liquidi Liquids capacity	lt.	65
Solids capacity Capacità solidi	lt.	10
Bocchettone Ø Suction inlet Ø	mm.	40

